

AIRCARE[®]

EVAPORATIVE

HUMIDIFIER



Everything you need to know about your

MINI-CONSOLE

ALL MA0800 MODELS

Read and save these instructions



1B73537
08/2022

IMPORTANT SAFETY INSTRUCTIONS - READ BEFORE USING YOUR HUMIDIFIER

WARNING: To reduce the risk of fire, electric shock, or injury, always unplug the unit before moving, filling, servicing, or cleaning. Do not pour or spill water onto the controls or motor area. If these get wet, let them dry completely and have unit checked by authorized service personnel before plugging in. Do not use the humidifier if any parts are damaged or missing. Contact us for replacement parts at **800.547.3888**.

1. To reduce the risk of fire or shock hazard, this humidifier has a polarized plug (one blade is wider than the other). Plug humidifier directly into a 120V, A.C. electrical outlet. Do not use extension cords. If the plug does not fully fit into the outlet, reverse plug. If it still does not fit, contact a qualified electrician to install the proper outlet. Do not change the plug in any way.
2. Keep the electric cord out of traffic areas. To reduce the risk of fire hazard, never put the electric cord under rugs, near heat registers, radiators, stoves or heaters.
3. Always unplug the unit before moving, cleaning or removing the fan assembly section from the humidifier, or whenever it is not in service.
4. Keep the humidifier clean. To reduce the risk of injury, fire or damage to humidifier, use only cleaners specifically recommended for humidifiers. Never use flammable, combustible or poisonous materials to clean your humidifier
5. Do not put foreign objects inside the humidifier.
6. Do not allow unit to be used as a toy. Close attention is necessary when used by or near children.
7. To reduce the risk of electrical hazard or damage to humidifier, do not tilt, jolt or tip humidifier while unit is running.
8. To reduce the risk of accidental electrical shock, do not touch the cord or controls with wet hands.
9. To reduce the risk of fire, do not use near an open flame such as a candle or other flame source.

ESSICK AIR PRODUCTS, INC. TWO YEAR LIMITED WARRANTY FOR EVAPORATIVE HUMIDIFIERS FOR THE UNITED STATES AND CANADA. **SALES RECEIPT REQUIRED AS PROOF OF PURCHASE FOR ALL WARRANTY CLAIMS.**

This warranty against defects in workmanship and materials is extended by Essick Air Products, Inc. ("Essick Air") when the unit is installed and used under normal conditions as follows:

- Two (2) year from original date of purchase, and
- Thirty (30) days from original date of purchase for wicks and filters, which are considered disposable components and should be replaced periodically.

Essick Air will replace the defective part/product, with return freight paid by Essick Air. It is agreed that such replacement is the exclusive remedy available from Essick Air and that TO THE MAXIMUM EXTENT PERMITTED BY LAW, ESSICK AIR IS NOT RESPONSIBLE FOR DAMAGES OF ANY KIND, INCLUDING INCIDENTAL AND CONSEQUENTIAL DAMAGE OR LOSS OF PROFITS OR REVENUES.

Exclusions from this warranty: Because Essick Air cannot control the quality of products sold by unauthorized sellers, this limited warranty applies only to products that were purchased from Essick Air or an Essick Air authorized seller in the United States of America or Canada, unless otherwise prohibited by law. We reserve the right to reject warranty claims from purchasers for products purchased from unauthorized sellers, including unauthorized Internet sites. We are not responsible for normal and/or periodic replacement of wicks and filters. We are not responsible for any incidental or consequential damage from any malfunction of the product.

This warranty does not apply to, nor are we responsible for any incidental or consequential damages or defects resulting from accident, misuse, alterations, unauthorized or individual service or repair, unauthorized use, mishandling, unreasonable use, abuse (including failure to perform reasonable maintenance), normal wear and tear, where the connected voltage is more than 5% above the nameplate voltage, nor where the equipment or parts were improperly installed, wired, or maintained in violation of the owner's manual. Alterations include the substitution of non-Essick Air/AIRCARE component parts with Essick Air/AIRCARE component parts, including, but not limited to, demineralization cartridges, filters, wicks and bacteria treatment.

We are not responsible for any damage from the use of water softeners or treatments, chemicals or descaling materials. We are not responsible for the cost of service calls to diagnose the cause of trouble, or labor charge to repair and/or replace parts. No employee, agent, dealer or other person is authorized to give any warranties or conditions on behalf of Essick Air.

Some jurisdictions (which may include the Province of Quebec) do not allow the exclusion or limitation of incidental or consequential damages, so the above limitation or exclusion may not apply to you. The disclaimers, exclusions, and limitations of liability under this warranty will not apply to the extent prohibited by applicable law (which may include the Province of Quebec). Except where prohibited by applicable law (which may include the Province of Quebec), this warranty applies only to the original purchaser of the Product and is not transferable.

How to obtain service under this warranty

Within the limitations of this warranty, purchaser with inoperative units should contact customer service at **800-547-3888** for instructions on how to obtain service under this warranty as listed above.

This warranty gives the customer specific legal rights, and you may also have other rights which vary from province to province, or State to State. To the extent Essick Air, or a third party, offers an extended warranty, the terms of any such extended warranty are separate and apart from this warranty, and the failure to sign-up for any extended warranty does not diminish your rights under this warranty.

Where any term of this warranty is prohibited by such laws, it shall be null and void, but the remainder of the warranty shall remain in effect.

Register your product at AIRCAREproducts.com

Failure to complete the registration form does not diminish your warranty rights.

Last Updated: September 1, 2022

LET'S GET YOU UP AND RUNNING

1

Remove the Mini-Console from its packaging. You should have:

- a. **Top (fan assembly)**
- b. **Base**
#831187-1
- c. **MAF2 Super Wick®**
ALL MAF2 WICKS
- d. **Float**
#831189
- e. **Float support and one screw**
(installed in base)
SUPPORT #831188-1 | SCREW #829815
- f. **Water bottle**
#831199
- g. **Water bottle cap**
#1B73170
- h. **Demineralization cartridge**
#AU5003PK
- i. **Six rubber feet**
#831190
- j. **Owner's manual**
#1B73537



If you are missing any parts, or need replacement parts, call us at **800.547.3888** or visit our website aircare.com.

♥ We hope you love your Mini-Console.

Prefer to see a video?

Watch the Mini-Console set-up at aircare.com/support.



SCAN THE CODE TO THE RIGHT WITH YOUR PHONE'S CAMERA



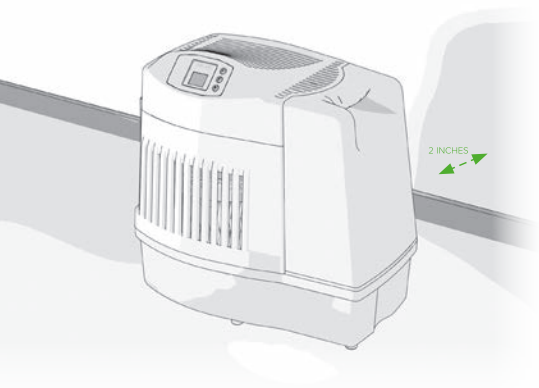

- 2** Put your Mini-Console in the most centrally-located room of your home. It should be on a level surface against an interior wall. Make sure it's at least two inches from the wall so the humidistat (on the cord) can accurately read your humidity.

More about positioning:

- To maximize humidity circulation, put your unit near a cold air return.
- If you prefer to put your unit in the room where humidity is most needed, you can! But the humidity won't circulate as well with this method.
- Don't put your humidifier under a window, as condensation may occur.
- Put the unit on the bottom floor of a multi-story home.

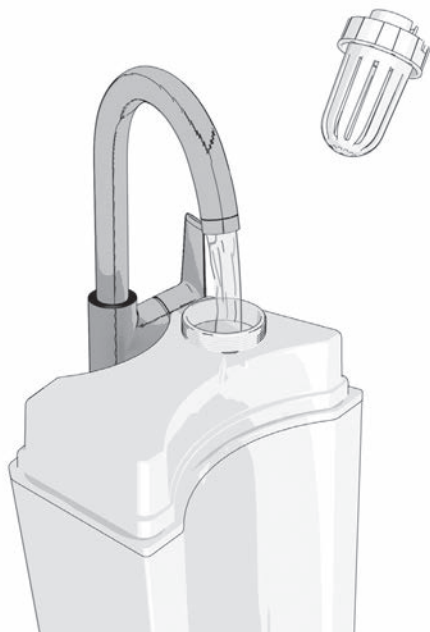

- 3** Remove the water bottle from the base and unscrew the water bottle cap.

- 4** Take the demineralization cartridge from the parts bag and screw it into the water bottle cap.

5

Fill the water bottle, then put the cap back on. Tighten the cap with your hands, making sure the cap is correctly threaded.

About water additives:

- **Do not use essential oils in your Mini-Console.**
- Do not use water softeners.
- We recommend our Essick Air Bacteriostat to help inhibit mold growth.

6

Put the water bottle in the base and let the bottle drain completely. Make sure the plunger in the cap connects with the post in the base.

Remove the bottle and refill it. Put the bottle back into the base. Filled twice like this, your Mini-Console holds 2.5 gallons of water.

7

Wait 20 minutes for the wick to become fully saturated, then proceed to step 8.

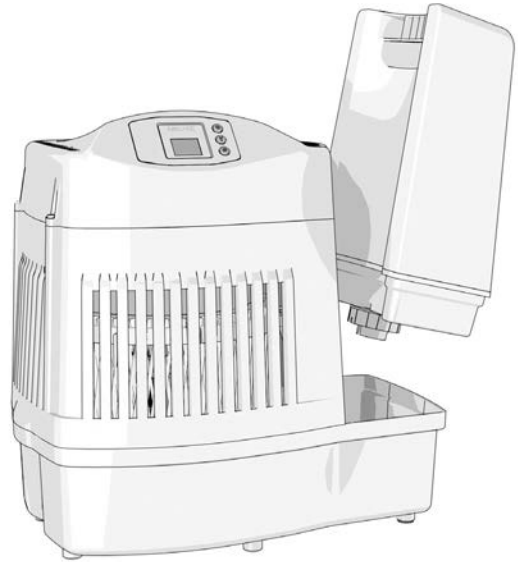

**8**

Plug in your unit and press the power button .

9

Set your desired fan speed by pressing the fan button . Your Mini-Console has three fan speeds that are displayed by F1 (the lowest speed) through F3 (the highest speed). The additional AUTO setting (displayed by an A) allows the fan speed to adjust automatically to your humidity setting.

Note: On higher speeds, the Mini-Console puts out a tremendous amount of humidity, so it's louder on these levels. Most of our customers liken it to the sound of a box fan. Rest assured there is nothing wrong with your unit, it's just working very hard to put out much-needed humidity.

10

Press the humidity control button  to set your humidity level from 25% to 65%. The humidistat on your cord will read your home's humidity and turn your fan off when the set level is reached. When set to 65%, your unit will run continuously.

That's it! Your Mini-Console is ready to use.

ABOUT THE CODES

F – The F code means your unit is empty and needs to be FILLED with water.

CL – Your CONTROLS ARE LOCKED on the current setting. Activate the control lock by holding the power button for five seconds, until CL appears. Your Mini-Console will lock on the current fan and humidity settings. Release the lock by pressing the power button again for five seconds until the display flashes CL twice, letting you know the lock is off.

CF – The CF code triggers after 720 hours of use and means it's time to CHECK YOUR FILTER (wick). Unplug your unit and check your wick. If your wick is still in good shape, simply clear the code by plugging your humidifier back in. If your wick needs replacing, follow these quick steps:

1. Remove the water bottle and top from the base.
2. Replace your old wick with a new MAF2 Super Wick®. Wrap the wick through the base guides in a circle so the wick's ends meet.
3. Put the top and water bottle back on the base.

HOW TO CLEAN YOUR MINI-CONSOLE

Regular cleaning is important for preventing mold, mildew, and other bacterial growth in your humidifier. It also keeps your Mini-Console working its best.

1. Let the unit run until it's empty, then turn it off and unplug it.
2. Remove the water bottle and the top from the base.
3. Throw your wick away if it is time to replace it. Otherwise, remove it from the base and put the wick in a sink while you finish cleaning your Mini-Console.
4. Pour out any remaining water from the base and bottle.
5. Clean the base and bottle by filling each half-full with water. Add 1 cup of white vinegar to each. Let these sit for 20 minutes. **To disinfect, replace the vinegar with 1 teaspoon of bleach in each. Do not mix vinegar and bleach.**
6. After 20 minutes, empty the base and bottle.
7. Dampen a sponge with white vinegar and wipe down the base. Rinse it thoroughly. **To disinfect, replace the vinegar with bleach.**
8. Wipe everything dry. Replace your wick or install a new one, then reassemble the unit.

When storing your Mini-Console, discard the used wick and disinfect the unit using the directions above. Dry the unit thoroughly, and store in a temperature-regulated area. Do not install a new wick until you are ready to use your humidifier again.

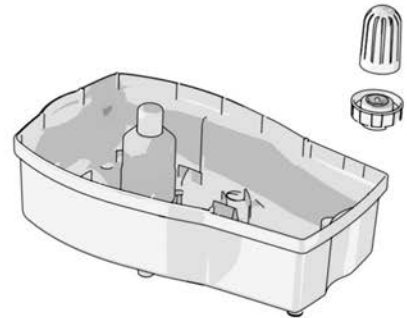
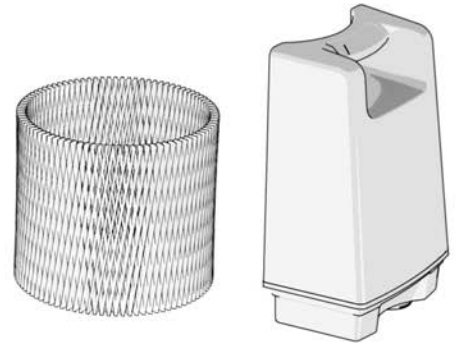

FOIRE AUX QUESTIONS

Q Où se trouve mon numéro de série?

R Votre numéro de série se trouve sur l'autocollant au dos de votre ventilateur. Vous pouvez l'écrire ici pour référence future :

Q Pourquoi mon unité ne fonctionne-t-elle pas?

R

- Vérifiez votre bouteille d'eau. **(VOIR ÉTAPE 6)**
- Votre unité a atteint le niveau d'humidité que vous avez fixé.

Q Pourquoi l'écran clignote-t-il en affichant « 20 »?

R Votre niveau d'humidité est inférieur à 20 %. Essayez d'augmenter la vitesse de votre ventilateur et le niveau de sortie.

Q Pourquoi l'écran clignote-t-il en affichant « -- »?

R Votre niveau d'humidité est supérieur à 90 %. Essayez de réduire la vitesse du ventilateur et le niveau de sortie.

Q Pourquoi mon taux d'humidité n'augmente-t-il pas?

R

- Il faut parfois 2 à 3 jours pour que votre nouvel humidificateur d'air fasse monter le taux d'humidité, surtout s'il fait très sec dans votre maison.
- Si votre mèche est vieille, remplacez-la par une nouvelle.

Q À quelle fréquence dois-je remplacer ma mèche?

R La teneur en minéraux de votre eau détermine la fréquence à laquelle votre mèche doit être remplacée. Une eau plus dure implique des changements plus fréquents. L'utilisation de notre bactériostat (pièce #1970) peut vous aider à garder votre appareil plus propre et à prolonger la durée de vie de votre mèche. Changez toujours votre mèche au début de chaque saison.

Q Puis-je commander des pièces de rechange?

R Oui! Les pièces de rechange Mini-Console et leurs références sont indiquées à la page 10.

Pour toute autre problème, contactez nos experts en humidification!
Ils sont prêts à vous aider par téléphone, courriel ou chat.

AIRCARE®

AIRCARE®

ÉVAPORATIF

HUMIDIFICATEUR



Tout ce que vous devez savoir sur votre

MINI-CONSOLE

TOUS LES MODÈLES MA0800

Lisez et conservez ces instructions

CONSIGNES DE SÉCURITÉ IMPORTANTES – VEUILLEZ LIRE AVANT D'UTILISER L'HUMIDIFICATEUR

ATTENTION : Pour réduire le risque d'incendie, d'électrocution ou de blessures, débranchez toujours l'appareil avant de le déplacer, de le remplir, d'en effectuer l'entretien ou de le nettoyer. Veillez à ne pas verser ou renverser de l'eau sur les commandes ou sur le moteur. Si les commandes sont mouillées, laissez-les sécher entièrement et faites vérifier l'appareil auprès d'un service après-vente agréé avant de le brancher. **N'utilisez pas l'humidificateur si une pièce est endommagée ou manquante. Contactez-nous au 800 547-3888 pour obtenir des pièces de rechange**

1. Cet humidificateur est doté d'une fiche polarisée (une lame est plus large que l'autre) pour réduire le risque d'incendie ou d'électrocution. Branchez directement l'humidificateur dans une prise de courant de 120 V CA. N'utilisez pas de rallonges électriques. Si la fiche ne convient pas parfaitement à la prise de courant, inversez-la. Si elle ne convient toujours pas, contactez un électricien qualifié pour installer une prise de courant adéquate. Ne modifiez la fiche d'aucune façon que ce soit.

2. Gardez le cordon d'alimentation électrique à l'écart de toute zone de passage. Pour réduire les risques d'incendie, ne placez jamais le cordon d'alimentation sous un tapis, près des bouches de chaleur, des radiateurs, des poêles ou des appareils de chauffage.

3. Débranchez toujours l'appareil avant de déplacer, de nettoyer ou de retirer la section d'assemblage du ventilateur de l'humidificateur, ou lorsqu'il n'est pas en fonction.

4. L'humidificateur doit toujours être propre. Pour réduire le risque de blessures, d'incendie ou d'endommager l'humidificateur, n'utilisez que des nettoyants recommandés spécifiquement pour les humidificateurs. N'utilisez jamais de produits inflammables, combustibles ou toxiques pour nettoyer l'humidificateur

5. Ne placez aucun objet étranger à l'intérieur de l'humidificateur.

6. L'appareil ne doit jamais être utilisé comme un jouet. Une attention particulière est nécessaire lorsqu'il est utilisé par des enfants ou à proximité d'enfants.

7. Pour réduire le risque d'électrocution ou d'endommager l'humidificateur, évitez d'incliner, de secouer ou de faire basculer l'humidificateur lorsqu'il est en marche.

8. Pour éviter le risque d'électrocution accidentelle, évitez de toucher le cordon ou les boutons de commandes avec les mains mouillées.

9. Pour réduire le risque d'incendie, évitez d'utiliser l'appareil près d'une flamme nue comme une bougie ou de toute autre flamme.

ESSICK AIR PRODUCTS, INC. GARANTIE LIMITÉE DE DEUX ANS POUR LES HUMIDIFICATEURS À ÉVAPORATION POUR LES ÉTATS-UNIS ET LE CANADA. REÇU DE VENTE REQUIS COMME PREUVE D'ACHAT POUR TOUTES LES RÉCLAMATIONS DE GARANTIE.

Cette garantie contre les défauts de fabrication et de matériaux est étendue par Essick Air Products, Inc. ("Essick Air") lorsque l'appareil est installé et utilisé dans des conditions normales comme suit:

- Deux (2) ans à compter de la date d'achat initiale, et
- Trente (30) jours à compter de la date d'achat originale pour les mèches et les filtres, qui sont considérés comme des composants jetables et doivent être remplacés régulièrement.

Essick Air remplacera la pièce/le produit défectueux avec les frais de retour payés par Essick Air. Il est convenu que ce remplacement est le recours exclusif d'Essick Air et que, **DANS LA MESURE MAXIMALE AUTORISÉE PAR LA LOI, ESSICK AIR NE SERA PAS RESPONSABLE DES DOMMAGES DE QUELQUE NATURE QUE CE SOIT, Y COMPRIS LES**

DOMMAGES ACCESSOIRES ET CONSÉCUTIFS OU LA PERTE DE PROFITS OU DE REVENUS.

Exclusions de la présente garantie Étant donné qu'Essick Air ne peut pas contrôler la qualité des produits vendus par des vendeurs non autorisés, cette garantie limitée s'applique uniquement aux produits achetés auprès d'Essick Air ou d'un vendeur Essick Air autorisé aux États-Unis d'Amérique ou au Canada, sauf interdiction contraire de la loi. Nous nous réservons le droit de rejeter les demandes de garantie des acheteurs pour les produits achetés auprès de vendeurs non autorisés, y compris les sites Internet non autorisés. Nous ne sommes pas responsables du remplacement normal et/ou périodique des mèches et des filtres. Nous ne sommes pas responsables des dommages indirects ou consécutifs résultant d'un dysfonctionnement du produit.

Cette garantie ne s'applique pas et nous ne sommes pas responsables des dommages ou défauts accessoires ou consécutifs résultant d'un accident, d'une mauvaise utilisation, de modifications, d'un service ou d'une réparation non autorisés ou individuels, d'une utilisation non autorisée, d'une mauvaise manipulation, d'une utilisation déraisonnable, d'un abus (y compris le défaut d'exécution entretien), l'usure normale, lorsque la tension connectée dépasse 5 % de la tension de la plaque signalétique, ou lorsque l'équipement ou les pièces ont été mal installés, câblés ou entretenus contrairement au manuel du propriétaire. Les modifications incluent le remplacement des composants non Essick Air/AIRCARE par des composants Essick Air/AIRCARE, y compris, mais sans s'y limiter, les cartouches de déminéralisation, les filtres, les mèches et le traitement antibactérien.

Nous ne sommes pas responsables des dommages causés par l'utilisation d'adoucisseurs d'eau ou de traitements, de produits chimiques ou de détartrants. Nous ne sommes pas responsables du coût des appels de service pour diagnostiquer la cause du problème, ni des frais de main-d'œuvre pour réparer et/ou remplacer les pièces. Aucun employé, agent, revendeur ou autre personne n'est autorisé à faire des garanties ou des conditions au nom d'Essick Air. **Certaines juridictions (qui peuvent inclure la province de Québec) n'autorisent pas l'exclusion ou la limitation des dommages accessoires ou consécutifs, de sorte que la limitation ou l'exclusion ci-dessus peut ne pas s'appliquer à vous.** Les renoncations, exclusions et limitations de responsabilité en vertu de cette garantie ne s'appliquent pas dans la mesure interdite par la loi applicable (qui peut inclure la province de Québec). Sauf là où la loi applicable l'interdit (ce qui peut inclure la province de Québec), cette garantie ne s'applique qu'à l'acheteur original du produit et n'est pas transférable.

Comment obtenir un service sous cette garantie Dans le cadre de cette garantie, l'acheteur avec des unités inopérantes doit contacter le service client au **800-547-3888** pour obtenir des instructions sur la façon d'obtenir un service sous cette garantie comme indiqué ci-dessus. **Cette garantie donne au client des droits légaux spécifiques, et vous pouvez également avoir d'autres droits qui varient d'une province à l'autre ou d'un état à l'autre.** Dans la mesure où Essick Air, ou un tiers, offre une garantie prolongée, les termes de cette garantie prolongée sont séparés et distincts de cette garantie, et le fait de ne pas acheter une garantie prolongée ne diminue pas vos droits en vertu de cette garantie. Lorsqu'un terme de cette garantie est interdit par ces lois, il sera nul et non avenu, mais le reste de la garantie restera en vigueur. **Enregistrez votre produit sur AIRCARE.com.** Le fait de ne pas remplir le formulaire d'enregistrement ne diminue pas vos droits de garantie. Dernière mise à jour : 1er septembre 2022

IL EST TEMPS DE TE LANCER

1

Enlevez Mini-Console de son emballage.
Vous auriez dû :

- a.** Haut (ensemble ventilateur)
- b.** Base
#831187-1
- c.** MAF2 Super Wick®
TOUTES LES MÈCHES MAF2
- d.** Flotteur
#831189
- e.** Support de flotteur et une vis
(installé à même la base)
SUPPORT #831188-1 | VIS #829815
- f.** Bouteille d'eau
#831199
- g.** Bouchon de bouteille d'eau
#1B73170
- h.** Cartouche de déminéralisation
#AU5003PK
- i.** Six pieds en caoutchouc
#831190
- j.** Manuel du propriétaire
#1B73537

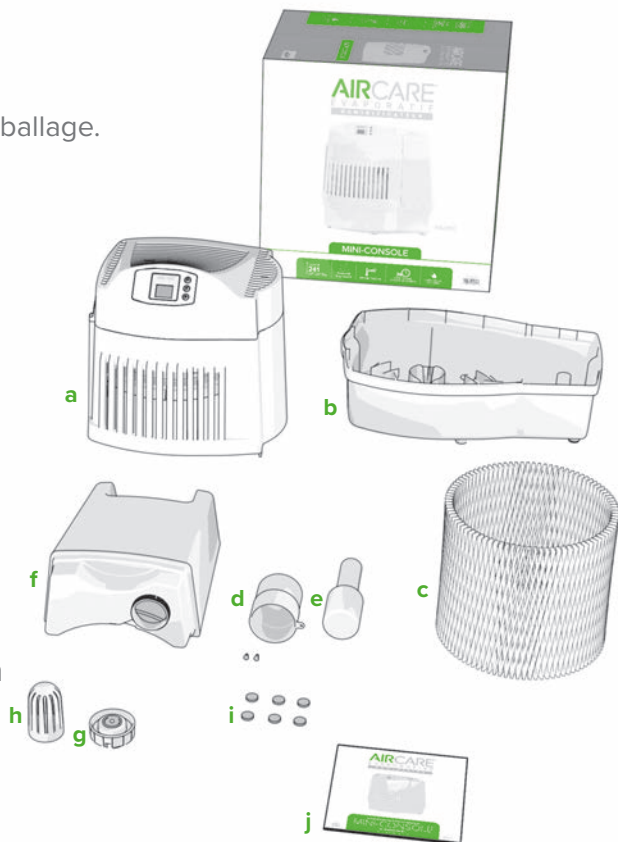

S'il vous manque des pièces, veuillez nous appeler au **800.547.3888** afin que nous puissions vous envoyer des pièces de rechange.

♥ Nous espérons que vous aimez votre Mini-Console.

Préférez-vous voir une vidéo?

Regardez l'installation de Mini-Console sur aircare.com/support.



SCANNEZ LE CODE VERS LA DROITE AVEC LA CAMÉRA DE VOTRE TÉLÉPHONE



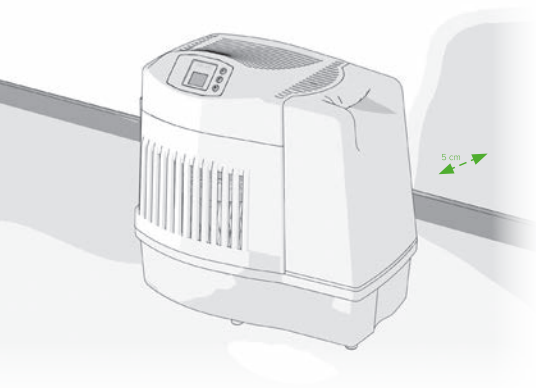

- 2** Placez votre Mini-Console dans la pièce la plus centrale de votre maison. Il doit se trouver sur une surface plane contre un mur intérieur. Assurez-vous qu'il est à au moins 5 cm du mur pour que l'hygrostat (sur le cordon) puisse lire avec précision votre taux d'humidité.

En savoir plus sur le positionnement :

- Pour maximiser la circulation de l'humidité, placez votre appareil près d'un retour d'air froid.
- Si vous préférez placer votre appareil dans la pièce où l'humidité est la plus nécessaire, vous pouvez le faire ! Mais l'humidité ne circulera pas aussi bien avec cette méthode.
- Ne placez pas votre humidificateur sous une fenêtre, car il pourrait y avoir de la condensation.
- Placez l'unité au rez-de-chaussée d'une maison à plusieurs étages.

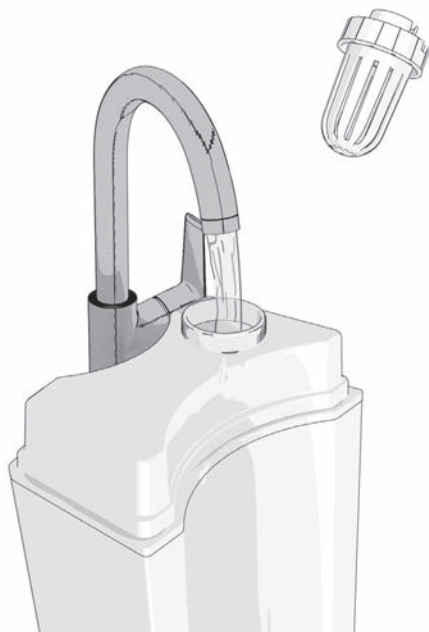

- 3** Retirez la bouteille d'eau de la base et dévissez le bouchon de la bouteille.

- 4** Retirez la cartouche de déminéralisation du sac contenant les pièces et vissez-la dans le bouchon de la bouteille.

5

Remplissez la bouteille d'eau et remettez le bouchon. Serrez le bouchon avec vos mains, en vous assurant que le bouchon est correctement fileté.

À propos des additifs pour l'eau :

- **N'utilisez pas d'huiles essentielles dans votre Mini-Console.**
- N'utilisez pas d'adoucisseurs d'eau.
- Nous recommandons notre bactériostat Essick Air pour aider à inhiber la croissance des moisissures.

6

Placez la bouteille d'eau dans la base et laissez la bouteille s'égoutter complètement. Assurez-vous que le piston est en contact avec la tige de la base.

Retirez la bouteille et remplissez-la. Remettez la bouteille dans la base. Remplissez-la deux fois de cette manière, votre Mini-Console contient 9,5 L (2,5 gal.) d'eau.

7

Attendez 20 minutes que la mèche soit complètement saturée, puis passez à l'étape 8.

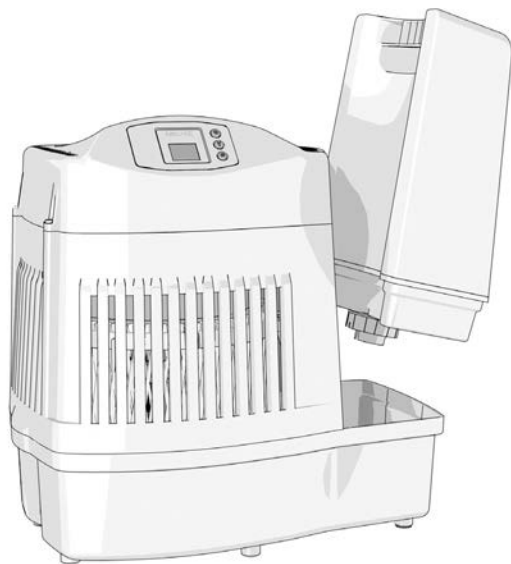

**8**

Branchez votre appareil et appuyez sur le bouton d'alimentation .

9

Réglez la vitesse de ventilation souhaitée en appuyant sur le bouton du ventilateur . Votre appareil Mini-Console est doté de trois vitesses de ventilation qui sont affichées par F1 (la vitesse la plus basse) à F3 (la vitesse la plus élevée). Le réglage supplémentaire automatique AUTO (affiché par un A) permet au ventilateur de régler automatiquement la vitesse selon votre réglage d'humidité.

Remarque : À des vitesses plus élevées, l'appareil Mini-Console vaporise une énorme quantité d'humidité, donc il est plus bruyant à ces niveaux. La plupart de nos clients comparent ce bruit à celui d'un ventilateur de boîte. Soyez assuré que votre appareil ne présente aucun problème, il travaille juste très dur pour évacuer l'humidité dont vous avez tant besoin.

10

Appuyez sur le bouton de contrôle de l'humidité  pour régler votre niveau d'humidité de 25 % à 65 %. L'hygrostat de votre cordon d'alimentation lira l'humidité de votre maison et arrêtera la rotation de votre ventilateur lorsque le niveau réglé sera atteint. Lorsqu'il est réglé à 65 %, votre appareil fonctionnera en continu.

C'est tout! Votre Mini-Console est prête à l'emploi.

AU SUJET DES CODES

F – Le code F signifie que votre unité est vide et doit être REMPLIE d'eau.

CL – Vos COMMANDES SONT VERROUILLÉES sur le réglage actuel. Activez le verrouillage des commandes en maintenant le bouton de mise en marche enfoncé pendant cinq secondes, jusqu'à ce que CL apparaisse. Votre Mini-Console se verrouillera sur les réglages actuels du ventilateur et de l'humidité. Relâchez le verrouillage en appuyant à nouveau sur le bouton d'alimentation pendant cinq secondes, jusqu'à ce que l'écran affiche trois fois CL, vous indiquant que le verrouillage est désactivé.

CF – Le code CF se déclenche après 720 heures d'utilisation et signifie qu'il est temps de VÉRIFIER VOTRE FILTRE (mèche). Débranchez l'appareil et vérifiez la mèche. Si votre mèche est encore en bon état, il suffit de supprimer le code en rebranchant votre humidificateur. Si la mèche est usée, suivez ces étapes rapides :

1. Retirez la bouteille d'eau et le couvercle de la base.
2. Remplacez la mèche usagée par une nouvelle mèche MAF2 Super Wick®. Enroulez la mèche dans les guides de la base de façon à ce que les extrémités de la mèche se rencontrent. Enroulez la mèche dans les guides de la base de façon à ce que les extrémités de la mèche se rencontrent.
3. Remettez le couvercle et placez la bouteille d'eau sur la base.

COMMENT NETTOYER VOTRE MINI-CONSOLE

Un nettoyage régulier est important pour éviter la formation de moisissures et d'autres bactéries dans votre humidificateur. Il permet également à votre Mini-Console de travailler au mieux de ses capacités.

1. Laissez l'appareil fonctionner jusqu'à ce qu'il soit vide, puis éteignez-le et débranchez-le.
2. Retirez la bouteille d'eau et le couvercle de la base.
3. Jetez votre mèche s'il est temps de la remplacer. Sinon, retirez-la de la base et déposez-la dans un évier pendant que vous terminez le nettoyage de la Mini-Console.
4. Videz l'eau restante de la base et de la bouteille.
5. Nettoyez la base et la bouteille en remplissant chacune à moitié avec de l'eau. Ajoutez 235 mL (1 tasse) de vinaigre dans chacune. Laissez-les reposer pendant 20 minutes. *Pour désinfecter, remplacez le vinaigre par 5 mL (1 c. à thé) d'eau de Javel dans chacune. **Ne pas mélanger du vinaigre avec de l'eau de javel.***
6. Après 20 minutes, videz la base et la bouteille.
7. Humectez une éponge avec du vinaigre blanc et essuyez la base. Rincez entièrement. *Pour désinfecter, remplacez le vinaigre par de l'eau de javel.*
8. Essuyez tout. Remplacez la mèche ou installez-en une neuve, puis assemblez l'appareil de nouveau.

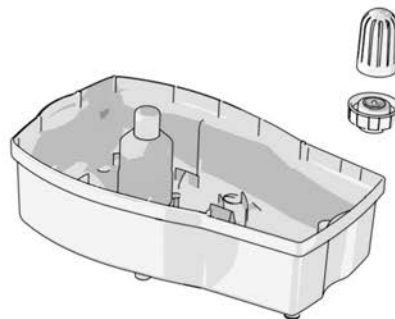
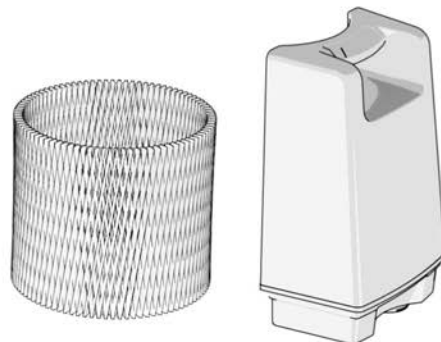

Lorsque vous rangez votre Mini-Console, jetez la mèche usagée et désinfectez l'appareil en suivant les instructions ci-dessus. Séchez soigneusement l'appareil et rangez-le dans un endroit à température contrôlée. N'installez pas une nouvelle mèche avant d'être prêt à utiliser à nouveau votre humidificateur.

PREGUNTAS FRECUENTES

- P** ¿Dónde se encuentra mi número de serie?
- R** Su número de serie está en la etiqueta adhesiva de la parte posterior del ensamblaje del ventilador. Puede escribirlo aquí para futuras consultas:
- _____
-
- P** ¿Por qué no funciona mi unidad?
- R**
- Verifique la instalación de su botella de agua. **(SEE STEP 7)**
 - Su unidad ha alcanzado su límite de humedad establecido.
-
- P** La pantalla parpadea “20”, ¿qué significa?
- R** Su nivel de humedad está por debajo del 20 %. Pruebe aumentando la velocidad del ventilador y el nivel de potencia de salida.
-
- P** La pantalla parpadea “--”, ¿qué significa?
- R** Su nivel de humedad está por encima del 90 %. Pruebe disminuyendo la velocidad del ventilador y el nivel de potencia de salida.
-
- P** ¿Por qué no aumenta la humedad?
- R**
- Su nuevo humidificador puede tardar 2-3 días aumentar la humedad, especialmente si el aire en su hogar está muy seco.
 - Si su mecha es vieja, reemplácela por una nueva.
-
- P** ¿Con qué frecuencia debo reemplazar la mecha?
- R** El contenido mineral de su agua determinará la frecuencia con la que deba reemplazar la mecha. Si el agua es más dura los cambios serán más frecuentes. El uso de nuestro bacteriostático (pieza n.º 1970) puede ayudar a mantener su unidad más limpia y a extender la vida útil de su mecha. Siempre cambie la mecha al principio de cada temporada.
-
- P** ¿Puedo pedir piezas de repuesto?
- R** ¡Sí! Las piezas de su Mini-Console y los números de sus piezas están listados en la página 18.

Si tiene algún otro problema, ¡comuníquese con nuestros expertos en humidificadores!

Están disponibles por teléfono, correo electrónico o chat.

AIRCARE[®]

AIRCARE®

E V A P O R A D O R

H U M I D I F I C A D O R



Todo lo que necesita saber sobre su

MINI-CONSOLE

TODOS LOS MODELOS MA0800

Lea y guarde las siguientes instrucciones



1B73537
08/2022

IMPORTANTES INSTRUCCIONES DE SEGURIDAD: LEER ANTES DE USAR EL HUMIDIFICADOR

ADVERTENCIA: Para reducir el riesgo de incendios, descargas eléctricas o lesiones, siempre desenchufe la unidad antes de moverla, llenarla, repararla o limpiarla. No vierta ni derrame agua en los controles o en el área del motor. Si se humedecen, deje que se sequen por completo y haga que lo verifique el personal de servicio autorizado antes de enchufarlo. No use el humidificador si falta o está dañada alguna de las piezas. Comuníquese con nosotros al **800-547-3888** por las piezas dañadas.

1. Para reducir el riesgo de incendio o descargas eléctricas, este humidificador tiene un enchufe polarizado (una clavija es más ancha que la otra). Enchufe el humidificador directamente en un tomacorriente eléctrico de 120V de CA. No use alargues. Si el enchufe no encaja completamente en el tomacorriente, gire el enchufe. Si aún no encaja, comuníquese con un electricista calificado para que instale el enchufe correspondiente. No cambie el enchufe de ningún modo.
2. Mantenga el cable de electricidad alejado de las zonas transitadas. Para reducir el riesgo de incendios, nunca coloque el cable de electricidad debajo de alfombras, cerca de rejillas de calefacción, radiadores, estufas o calefactores.
3. Siempre desenchufe la unidad antes de mover, limpiar o quitar del humidificador la sección de ensamblaje del ventilador o cuando no se esté utilizando.
4. Mantenga limpio el humidificador. Para reducir el riesgo de lesiones, incendios o daños en el humidificador, use únicamente limpiadores específicamente recomendados para humidificadores. Nunca use materiales inflamables, combustibles o tóxicos para limpiar el humidificador.
5. No coloque objetos extraños dentro del humidificador.
6. No permita que la unidad se use como juguete. Se debe prestar mucha atención cuando la usan niños o se utiliza cerca de ellos.
7. Para reducir el riesgo de peligros eléctricos o daños en el humidificador, no recueste, incline ni vuelque el humidificador mientras la unidad está en funcionamiento.
8. Para reducir el riesgo de descargas eléctricas accidentales, no toque el cable ni los controles con las manos húmedas.
9. Para reducir el riesgo de incendio, no use el humidificador cerca de una llama expuesta como una vela u otra fuente de llama.

ESSICK AIR PRODUCTS, INC. GARANTÍA LIMITADA DE DOS AÑOS PARA HUMIDIFICADORES EVAPORATIVOS PARA ESTADOS UNIDOS Y CANADÁ. SE REQUIERE EL RECIBO DE VENTA COMO PRUEBA DE COMPRA PARA TODOS LOS RECLAMOS DE GARANTÍA.

Essick Air Products, Inc. ("Essick Air") extiende esta garantía contra defectos de mano de obra y materiales cuando la unidad se instala y utiliza en condiciones normales de la siguiente manera:

- Dos (2) años a partir de la fecha original de compra, y
- Treinta (30) días a partir de la fecha original de compra para mechas y filtros, los cuales se consideran componentes desechables y deben ser reemplazados periódicamente.

Essick Air reemplazará la pieza/producto defectuoso, con el flete de devolución pagado por Essick Air. Se acuerda que dicho reemplazo es el recurso exclusivo de Essick Air y que, EN LA MEDIDA MÁXIMA PERMITIDA POR LA LEY, ESSICK AIR NO SERÁ RESPONSABLE DE NINGÚN DAÑO DE

NINGÚN TIPO, INCLUIDOS LOS DAÑOS INCIDENTALES Y CONSECUENTES O LA PÉRDIDA DE BENEFICIOS O INGRESOS.

Exclusiones de esta garantía: Debido a que Essick Air no puede controlar la calidad de los productos vendidos por vendedores no autorizados, esta garantía limitada se aplica solo a los productos comprados a Essick Air o a un vendedor autorizado de Essick Air en los Estados Unidos de América o Canadá, a menos que lo prohíba la ley. Nos reservamos el derecho de rechazar reclamos de garantía de compradores por productos comprados a vendedores no autorizados, incluidos sitios de Internet no autorizados. No somos responsables del reemplazo normal y/o periódico de mechas y filtros. No somos responsables de ningún daño incidental o consecuente de cualquier mal funcionamiento del producto.

Esta garantía no se aplica a, y no somos responsables de, ningún daño o defecto incidental o consecuente que resulte de un accidente, mal uso, alteraciones, servicio o reparación individual o no autorizado, uso no autorizado, mal manejo, uso irrazonable, abuso (incluyendo la falta de mantenimiento), desgaste normal, donde el voltaje conectado es más del 5 % más alto que el voltaje de la placa de identificación, o donde el equipo o las piezas se instalaron, cablearon o mantuvieron incorrectamente en violación del manual del propietario. Las alteraciones incluyen la sustitución de piezas de componentes de Essick Air/AIRCARE por piezas que no son de Essick Air/AIRCARE, incluidos, entre otros, cartuchos de desmineralización, filtros, mechas y tratamiento bacteriano.

No nos hacemos responsables de ningún daño por el uso de ablandadores o tratamientos de agua, productos químicos o materiales desinfectantes. No somos responsables del costo de las llamadas de servicio para diagnosticar la causa del problema ni del costo de la mano de obra para reparar y/o reemplazar las piezas. Ningún empleado, agente, distribuidor u otra persona está autorizado a otorgar garantías o condiciones en nombre de Essick Air. **Algunas jurisdicciones (que pueden incluir la Provincia de Quebec) no permiten la exclusión o limitación de daños incidentales o consecuentes, por lo que es posible que la limitación o exclusión anterior no se aplique a usted.** Las renunciaciones, exclusiones y limitaciones de responsabilidad bajo esta garantía no se aplicarán en la medida en que lo prohíba la ley aplicable (que puede incluir la Provincia de Quebec). Excepto donde lo prohíba la ley aplicable (que puede incluir la Provincia de Quebec), esta garantía se aplica únicamente al comprador original del Producto y no es transferible.

Cómo obtener servicio bajo esta garantía Dentro de las limitaciones de esta garantía, el comprador con unidades inoperativas debe comunicarse con el servicio al cliente al **800-547-3888** para obtener instrucciones sobre cómo obtener servicio bajo esta garantía como se indicó anteriormente. **Esta garantía le otorga derechos legales específicos y también puede tener otros derechos que varían de una provincia a otra o de un estado a otro.** En la medida en que Essick Air, o un tercero, ofrezca una garantía extendida, los términos de dicha garantía extendida son independientes y aparte de esta garantía, y la falta de suscripción a cualquier garantía extendida no disminuye sus derechos bajo esta garantía. Donde cualquier término de esta garantía esté prohibido por tales leyes, será nulo y sin efecto, pero el resto de la garantía permanecerá en vigor. Registre su producto en AIRCARE.com La falta de completar el formulario de registro no disminuye sus derechos de garantía.

Última actualización: 1 de septiembre de 2022

PREPÁRESE PARA HACER FUNCIONAR EL APARATO

1

Quite el Mini-Console de su embalaje. Debe encontrar los siguientes componentes:

- a. **Parte superior**
- b. **Base**
N° 831187-1
- c. **MAF2 Super Wick®**
TODAS MECHAS MAF2
- d. **Flotante**
N° 831189
- e. **Soporte del flotante y un tornillo**
(instalado en la base)
SOPORTE#831188-1 | TORNILLO #829815
- f. **Botella de agua**
N° 831199
- g. **Tapa para la botella de agua**
N° 1B73170
- h. **Cartucho de desmineralización**
N° AU5003PK
- i. **Seis patas de goma**
N° 831190
- j. **Manual del usuario**
N° 1B73537

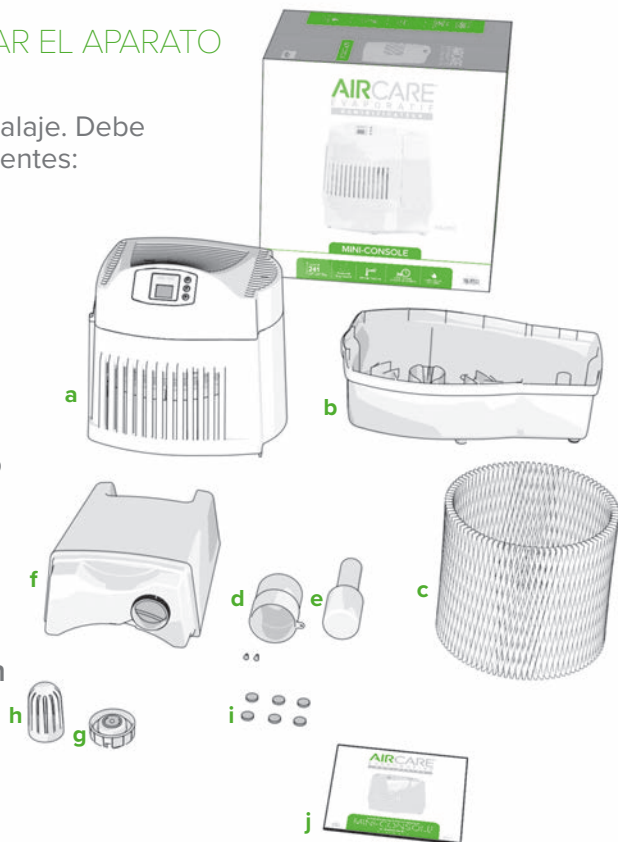

Si le faltan piezas o necesita piezas de repuesto, llámenos al 800-547-3888 o visite nuestro sitio web.

♥ Esperamos que le encante su Mini-Console.

¿Prefiere ver un video? Mire el montaje del Mini-Console en Aircare.com/support.



SCANNEZ LE CODE VERS LA DROITE AVEC LA CAMERA DE VOTRE TELEPHONE



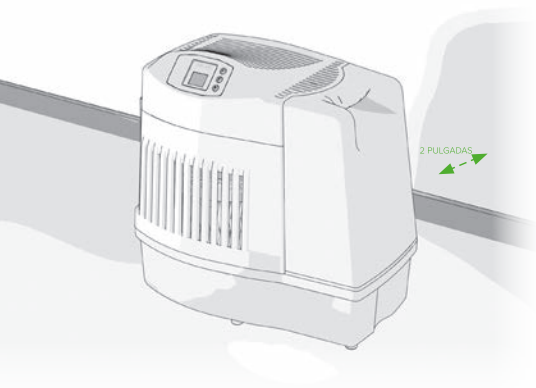

2

Coloque el Mini-Console en la habitación más central de su hogar. Debe estar sobre una superficie nivelada y contra una pared interior. Asegúrese de que esté al menos a dos pulgadas de distancia de la pared, de forma tal que el humidistato (en el cable) pueda leer de forma precisa la humedad.

Más información sobre el posicionamiento:

- Para maximizar la circulación de la humedad, coloque su unidad cerca de un retorno de aire frío.
- Si prefiere colocar su unidad en la habitación donde más se necesita la humedad, ¡puede hacerlo! Sin embargo, la humedad no circulará tan bien con este método.
- No coloque su humidificador debajo de una ventana, ya que se puede generar una condensación.
- Coloque la unidad en el piso inferior de una vivienda de varios pisos.

3

Retire la botella de agua de la base y desenrosque la tapa de la botella.

4

Tome el cartucho de desmineralización de la bolsa de piezas y enrósquelo en la tapa de la botella de agua.

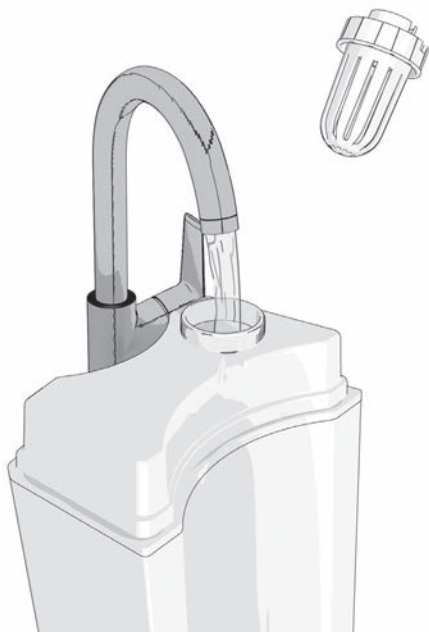

5

Llene la botella y, luego, vuelva a colocar la tapa. Ajuste la tapa con las manos para asegurarse de que esté correctamente enroscada.

Acerca de los aditivos del agua:

- **No utilice aceites esenciales en su Mini-Console.**
- No utilice ablandadores de agua.
- Le recomendamos que utilice nuestro bacteriostático de Essick Air para que lo ayude a inhibir el crecimiento de hongos.

6

Coloque la botella de agua en la base y deje que esta se drene por completo. Asegúrese de que el émbolo en la tapa se conecte con el poste en la base.

Retire la botella y vuelva a llenarla. Vuelva a colocar la botella en la base. Al llenarla dos veces de esta forma, el Mini-Console puede contener 2.5 galones de agua.

7

Esperе 20 minutos para que la mecha se sature por completo; luego, continúe con el paso 8.

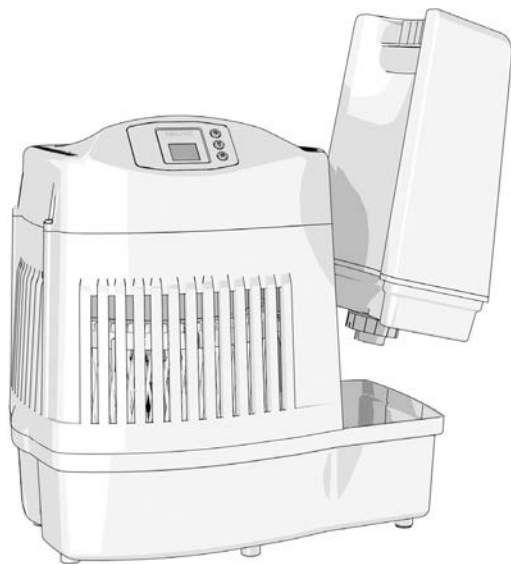

**8**

Enchufe su unidad y presione el botón de encendido .

9

Configure la velocidad deseada del ventilador presionando el botón del ventilador . El Mini-Console cuenta con tres velocidades de ventilación que se visualizan desde F1 (la velocidad más baja) hasta F3 (la velocidad más alta). La configuración AUTO adicional (que se visualiza con una A) permite que la velocidad del ventilador se ajuste automáticamente a la configuración de la humedad.

Nota: En las velocidades más altas, el Mini-Console libera una enorme cantidad de humedad, por lo que es más ruidoso en estos niveles. La mayoría de nuestros clientes lo comparan con el sonido de un ventilador de caja. Quédese tranquilo de que su unidad no tiene nada malo; solo está trabajando mucho para liberar la muy necesaria humedad.

10

Presione el botón del control de humedad  para configurar su nivel de humedad entre el 25 % y el 65 %. El humidistato, que se encuentra en su cable, leerá la humedad de su hogar y apagará el ventilador cuando se alcance el nivel establecido. Cuando se configure en 65 %, su unidad funcionará de manera continua.

¡Eso es todo! Su Mini-Console está listo para ser utilizado.

ACERCA DE LOS CÓDIGOS

F – el código F significa que su unidad está vacía y necesita ser RECARGADA de agua.

CL – sus CONTROLES ESTÁN BLOQUEADOS en la configuración actual. Active el bloqueo de controles manteniendo presionado el botón de encendido durante cinco segundos hasta que aparezca el código CL. Su Mini-Console se bloqueará en las configuraciones actuales del ventilador y la humedad. Libere el bloqueo presionando de nuevo el botón de encendido durante cinco segundos hasta que en la pantalla parpadee tres veces el código CL y, así, le comunique que el bloqueo está desactivado.

CF – el código CF se activa después de 720 horas de uso y significa que es tiempo de REVISAR SU FILTRO (mecha). Desenchufe su unidad y controle la mecha. Si la mecha aún está en buenas condiciones, solo borre el código enchufando nuevamente el humidificador. Si debe reemplazar la mecha, siga estos pasos rápidos:

1. Retire la bouteille d'eau et le couvercle de la base.
2. Reemplace la mecha vieja por una nueva MAF2 Super Wick®. Envuelva la mecha por las guías en la base en forma circular para que se unan los extremos de la mecha. Envuelva la mecha por las guías en la base para que se unan los extremos de la mecha.
3. Coloque nuevamente la parte superior y la botella de agua en la base.

CÓMO LIMPIAR SU MINI-CONSOLE

La limpieza regular es importante para evitar la formación de hongos, moho y demás colonias bacterianas en su humidificador. También permite que su Mini-Console siga funcionando con el mejor rendimiento.

1. Deje que la unidad funcione hasta vaciarse; luego, apáguela y desenchúfela.
2. Retire la botella de agua y la parte superior de la base.
3. Deseche la mecha si es tiempo de reemplazarla. De lo contrario, retírela de la base y coloque la mecha en un fregadero mientras termina de limpiar el Mini-Console.
4. Vacíe cualquier remanente de agua de la base y de la botella.
5. Limpie la base y la botella llenando cada una con la mitad de agua. Añada 1 taza de vinagre blanco a cada una. Deje reposar durante 20 minutos. *Para desinfectar, reemplace el vinagre por 1 cucharadita de lejía en cada botella. **No mezcle vinagre y lejía.***
6. Una vez transcurridos los 20 minutos, vacíe la base y la botella.
7. Humedezca una esponja con vinagre blanco y limpie la base. Enjuague por completo. *Para desinfectar, reemplace el vinagre por lejía.*
8. Seque todo con un paño. Reemplace la mecha o instale una nueva, y luego vuelva a ensamblar la unidad.

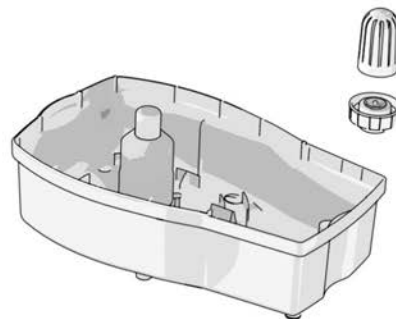
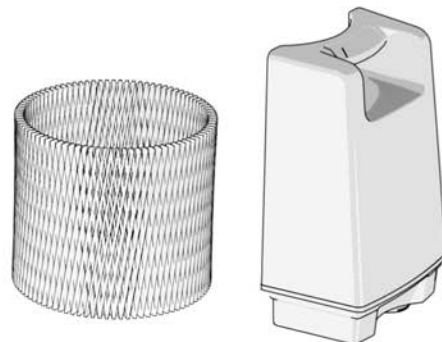

Al guardar el Mini-Console, deseche la mecha usada y desinfecte la unidad utilizando las instrucciones anteriores. Seque bien la unidad y guárdela en un área que tenga la temperatura regulada. No instale una mecha nueva hasta que vuelva a utilizar el humidificador.

FREQUENTLY ASKED QUESTIONS

- Q** Where is my serial number?
- A** Your serial number is on the sticker on the back of your fan assembly. You can write it here for future reference:
- _____
-
- Q** Why isn't my unit running?
- A**
- Make sure your water bottle is seated correctly. **(SEE STEP 7)**
 - Your unit has reached your set humidity level.
-
- Q** The display is flashing "20," what does this mean?
- A** Your humidity level is below 20%. Try increasing your fan speed and output level.
-
- Q** The display is flashing "--," what does this mean?
- A** Your humidity level is over 90%. Try lowering your fan speed and output level.
-
- Q** Why isn't my humidity increasing?
- A**
- It can take 2-3 days for your new humidifier to bring your humidity up, especially if it is very dry in your home.
 - If your wick is old, replace it with a new one.
-
- Q** How often should I replace my wick?
- A** Your water's mineral content dictates how often your wick needs replacing. Harder water means more frequent changes. Using our Bacteriostat (part #1970) can help keep your unit cleaner and lengthen the life of your wick. Always change your wick at the beginning of every season.
-
- Q** Can I order replacement parts?
- A** Yes! Your Mini-Console's parts and their part numbers are listed on page 2.

For any other questions or issues, contact our humidifier experts!
They are ready by phone, email, or chat.

AIRCARE[®]